

PRÉCONISATIONS DE POSE

CANIVEAUX HRI XP®

Les préconisations de pose ne sont données qu'à titre indicatif et doivent être considérées comme des informations générales. Le choix de la classe de résistance et du type de produit demeure de la responsabilité du maître d'œuvre et maître d'ouvrage. Dans chaque cas, il devra être tenu compte du contexte du chantier et de la destination finale du produit mis en œuvre selon les règles de l'art en vigueur.



C 250



D 400



E 600



F 900

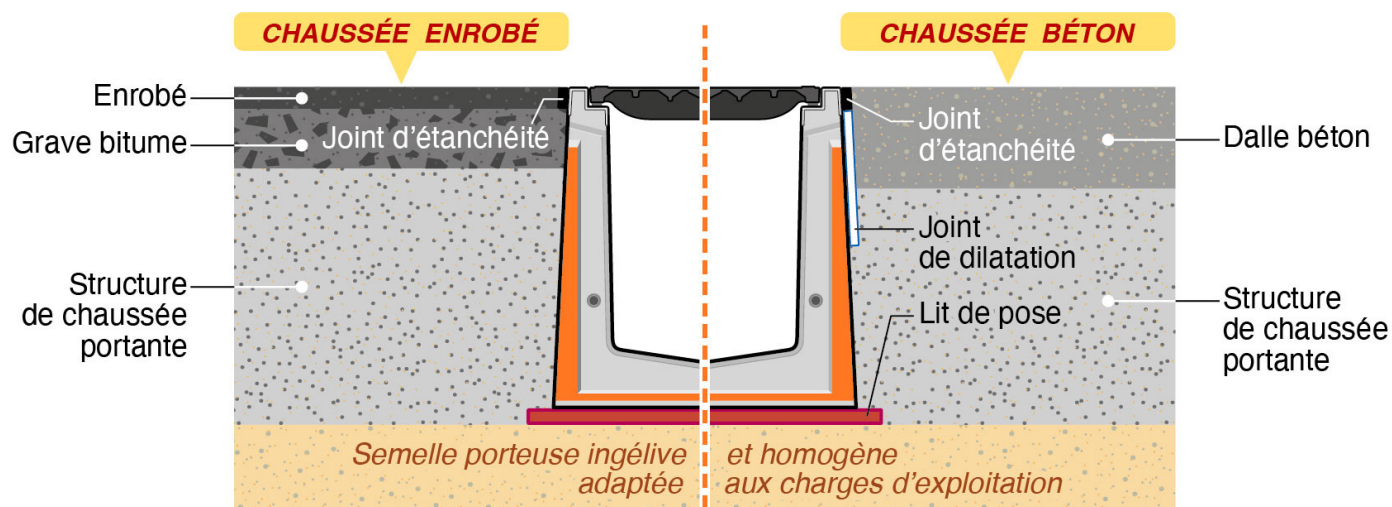

Les caniveaux de **Type I** à résistance intégrée ne nécessitent **aucun enrobage béton.**

LA SEMELLE PORTEUSE

Il convient de **faire vérifier par un bureau d'étude technique** que la portance du sol d'assise du caniveau soit en adéquation avec les charges circulant sur celui-ci.

Dans le cas où l'assise ne serait pas suffisante, **une solution de type semelle en béton armé pourra être envisagée.**

LE LIT DE POSE

Caniveaux de classe C250 ou D400 :

Sur un lit de gravier auto-compactant d'une épaisseur maximale de **3 cm.**

Sur un lit de béton frais (C25/30 ou supérieur) d'une épaisseur maximale de **10 cm.**

Caniveaux de classe E600 ou F900 :

Sur une semelle en béton armé, un lit de mortier de calage sera réalisé suivant les préconisations du fabricant de ce dernier.

Sur une structure en grave traitée, il sera constitué d'un lit de béton frais (C25/30 ou supérieur) d'une épaisseur maximale de **10 cm.**

Dans tous les cas, **le lit de pose devra être régulier et homogène** afin de ne pas créer des désordres comme le pianotage.

LA STRUCTURE DE CHAUSSÉE

La mise en place de la structure de chaussée en **GNT** (Grave Non Traitée) se fait de part et d'autre du caniveau directement contre les parois. Il est formellement **interdit de circuler avec les engins de mise en œuvre sur les caniveaux**, même partiellement, afin d'éviter le risque de génération de fissures qui aboutiront après un ou plusieurs cycles gel/dégel à des éclatements béton.

Roulage et Compactage par vibration
interdit sur le Caniveau



LES REVÊTEMENTS DE SOL

Afin de préserver la fondation des effets du gel, **un joint d'étanchéité devra être appliqué** entre les revêtements de sol et le caniveau. Pour les chaussées béton ou les dallages, le caniveau doit être désolidarisé de ces derniers par un joint de dilatation.

Prévoir **3 à 5 mm** entre le niveau de chaussée et le niveau supérieur du caniveau.

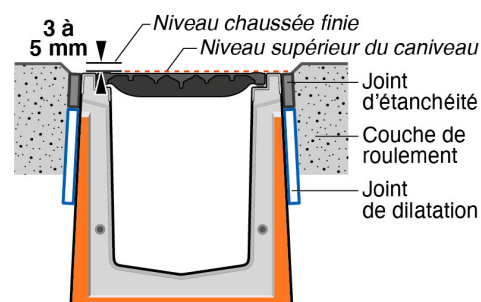

L'ESPACE DE DILATATION ET L'ÉTANCHÉITÉ ENTRE 2 CANIVEAUX

Il est impératif de respecter un espace de dilatation de **3 mm** entre chaque caniveau.

Afin de préserver la fondation des effets du gel, un joint mastic souple d'étanchéité devra être appliqué pour combler cet écartement.

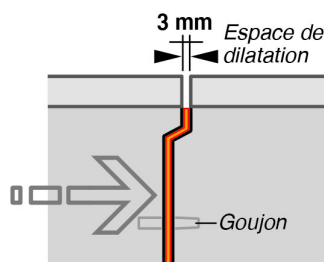

La norme **NF EN 1433** rend obligatoire l'étanchéité à l'intérieur du canal entre caniveaux.

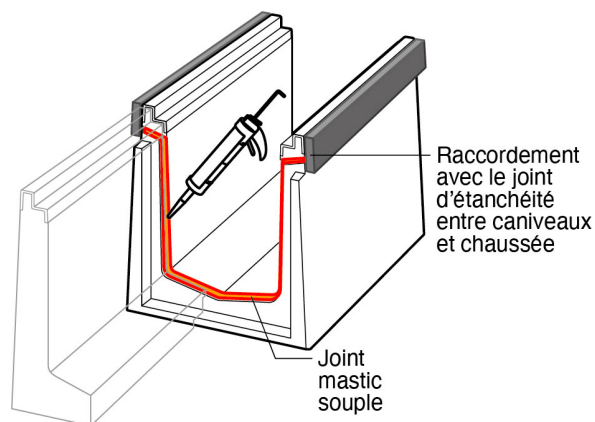

LA CIRCULATION SUR LES CANIVEAUX

La circulation sur les caniveaux n'est possible qu'**après achèvement de la mise en œuvre de la chaussée** et avec des véhicules comparables à ceux que verront les caniveaux en phase d'exploitation.

Dans certains cas de figure (gare de péage autoroutier, zone de retournement, forte pente), un surclassement de la classe de résistance du caniveau doit être envisagé.

LA MANUTENTION

Afin d'assurer la manutention en toute sécurité, les caniveaux HRI XP® sont équipés de **de 4 sangles textile intégrées**. L'assemblage des caniveaux devra se faire sur **un plan strictement horizontal** afin de ne pas forcer sur les emboîtements et de ne pas cogner les arrêtes entre elles.

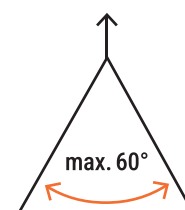

Retrouvez les CCTP sur le site www.stradal.fr