



C 250

P1T MX

AVEC FOND

Type L

- L0T
- L0TR
- L1T
- L1TR
- L2T
- L2TR
- L3T
- L3TR
- 1/2L4T
- 1/2L4TR
- L4T
- L4TR
- L5T
- L5TR
- L6T
- L6TR

Type M

- M2T
- M2TR

Type P

- S P1T**
- P1TR
- P2T
- P2TR



Équipement intérieur :
 3 poteaux support de câbles
 Échelle et crosse de descente
 3 anneaux de tirage
 Grille de puisard
 Réservations pour ventilation Ø 250
 Trous pour mise à la terre

Pré-trous
 7 en Ø 50 mm
 25 en Ø 65 mm

Masque 580 x 730 mm
 sur petits piédroits

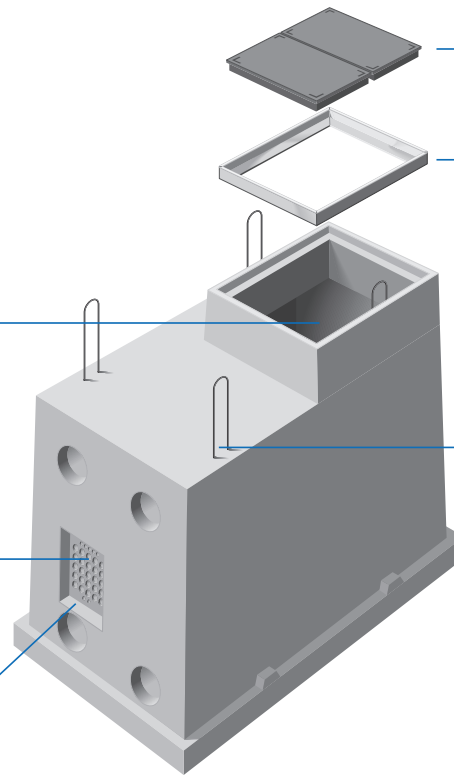

2 tampons rectangulaires*
 990 x 633 mm

Cadre*

Manutention :
 boucles de levage en acier doux

*Cadres et tampons vendus séparément. Cadre scellé en option.

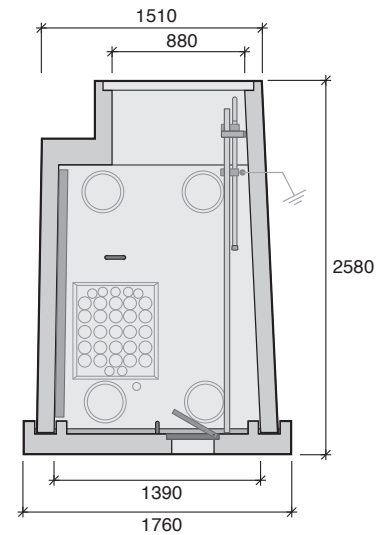
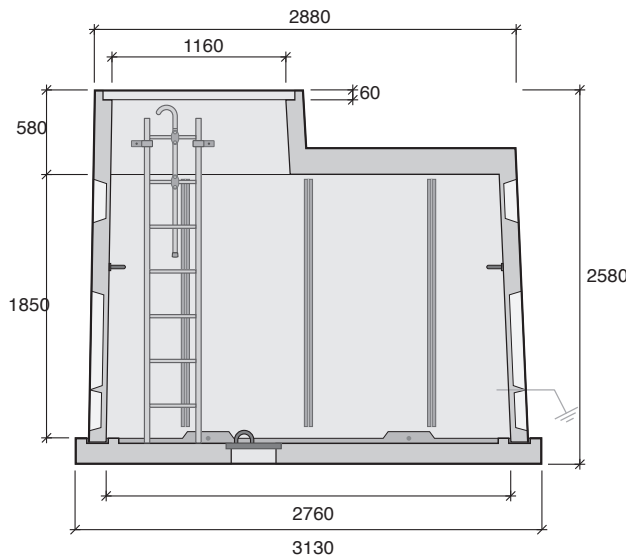

Désignation	Code	Éléments	Usines	Poids (kg)	Manutention
P1T	16182010	livré monobloc	MX	8797	4 boucles de levage