

L6T STRADEASY®

AVEC FOND



C 250

Type L

- L0T
- L0TR
- L1T
- L1TR
- L2T
- L2TR
- L3T
- L3TR
- 1/2L4T
- 1/2L4TR
- L4T
- L4TR
- L5T
- L5TR
- S L6T**
- L6TR

Type M

- M2T
- M2TR

Type P

- P1T
- P1TR
- P2T
- P2TR



Équipement intérieur :

- 3 poteaux support de câbles
- 3 anneaux de tirage
- 3 échelons + 1 crosse de descente

Pré-trous

- Ø 45 mm et Ø 60 mm
- selon usines de fabrication

Masque pré-cassable 450 x 340 mm

- sur petits piédroits

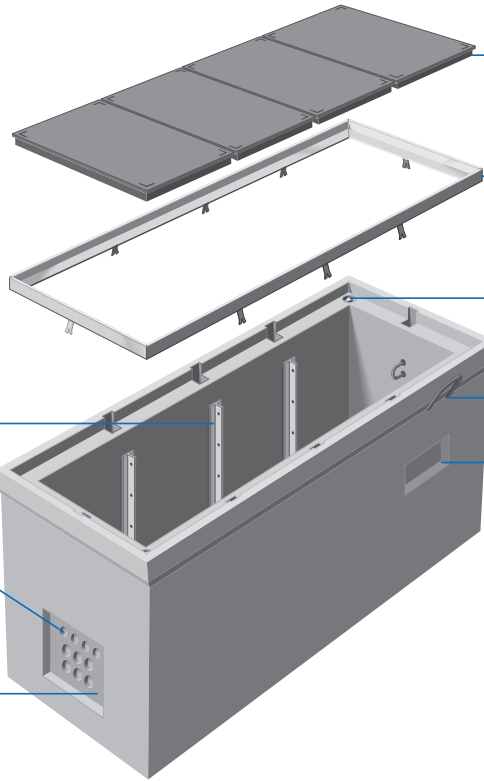

4 tampons*
990 x 633 mm

Cadre*

Manutention :
ancres de levage
ou acicables

**Masque pré-cassable
310 x 150 mm**
sur grands piédroits

*Cadres et tampons vendus séparément. Cadre scellé en option.

* Profil 1



* Profil 2

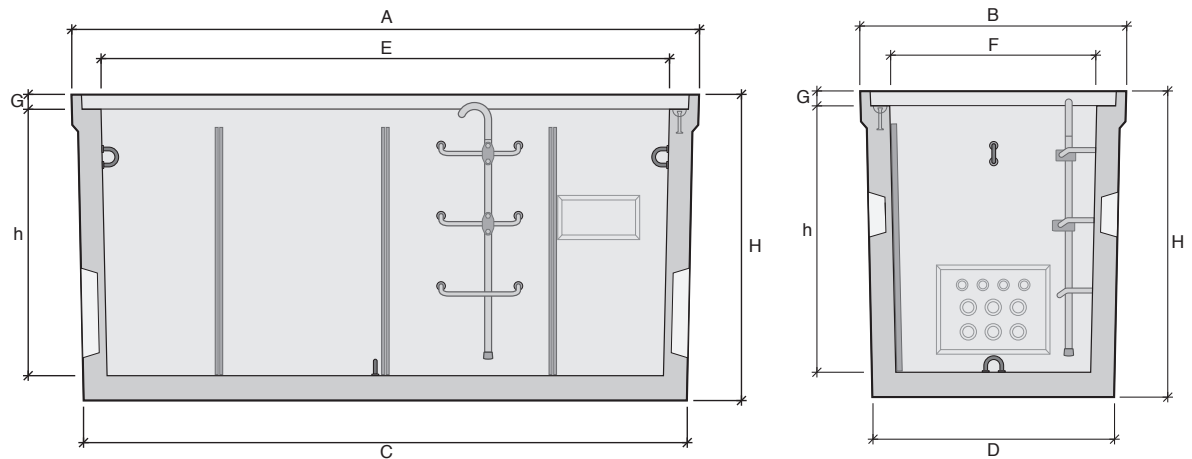
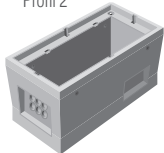

Désignation	Code	Usines	Profils*	A Longueur (mm)	B Largeur (mm)	C Longueur radier (mm)	D Largeur radier (mm)	E Longueur intérieure (mm)	F Largeur intérieure (mm)	H Hauteur totale (mm)	h Hauteur utile (mm)	G Hauteur feuillure (mm)	Poids (kg)	Manutention
L6T	110014	BI	1	2669	1125	2600	1055	2420	880	1300	1140	60	2712	2 acicables de 4T
		BT	1	2675	1130	2568	1018	2420	880	1300	1132	63	2580	2 ancres de 2,5T
		EB	1	2675	1131	2523	983	2420	880	1290	1135	65	2420	4 ancres de 2,5T
		MX	2	2675	1135	2580	1040	2425	885	1300	1140	60	2920	2 ancres de 2,5T