

FOND HYDRAULIQUE DN1000 STRADIFOND®

DN de passage 200

Fond de regard hydraulique DN1000 STRADIFOND® monobloc en démoulage différé avec niveaux à bulle intégrés pour branchements DN200.

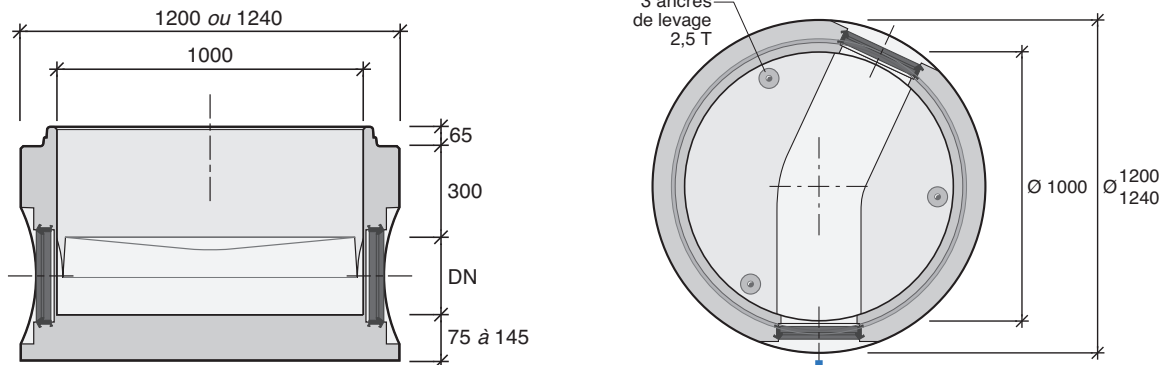

Caractéristiques de l'élément de fond

- Fond hydraulique DN1000 STRADIFOND® monobloc (fond + cunette/banquette) à continuité de fil d'eau entre le tuyau et la cunette.
- Fabrication en béton auto-plaçant et démoulage différé (Technologie Perfect selon sites industriels).
- Fond équipé de 2 niveaux à bulle intégrés et calibrés en usine.
- DN de passage 200.
- Angles standards (gauche ou droite) 90°, 110°, 125°, 135°, 155°, 170°, 180° + borgne avec ajustements selon spécificités locales.
- Éléments de fond standards pour branchement PVC CR8, Fonte Intégral®, Biogan®, Grès Normal GN.
- Autres natures de tuyaux (Fonte, Grès Renforcé, PRV, PP, PVC CR16...) et/ou angles sur-mesure : sur commande.
- Épaisseur de fond selon DN et type de joint, nous consulter.

Étanchéité aux raccordements

- Joint triple lèvres pour canalisations de classe standard Fonte Intégral®, Biogan®, PVC CR8 avec about-mâle usiné d'origine ou chanfreiné.
- Joint intégré ou joint excentré pour canalisations PVC CR8 ou PVC CR16 sur demande et selon sites industriels.
- Autres canalisations, autres marques, autres natures de matériaux et classes de résistance, nous fournir la fiche technique et les caractéristiques dimensionnelles du lot de tuyaux livrés pour étude au plus juste des branchements.

Étanchéité entre éléments

- Joint prélubrifié (Joint Glissant Talon-lèvre) ou Joint plastomère (dans des conditions de pose sans contraintes).

Mise en œuvre

- Mise en œuvre selon Fascicule 70.
- Mises en œuvre contraignantes : nappe phréatique, terrain instable, fortes pentes, agressivité du sol et/ou effluents, présence hydrocarbures... nous consulter pour étude technique approfondie.

Manutention

- Manutention par mains de levage, par pince universelle mécanique ou hydraulique.
- Fond équipé de 3 ancras pour mains de levage 2.5 t.

ÉLÉMENTS

Fonds hydrauliques

Éléments droits

Éléments de fermeture

POINTS FORTS

- Sur stock
- Démoulage différé
- Fond monobloc
- Continuité de fil d'eau
- Niveaux à bulle intégrés



- Fond hydraulique monobloc prêt à poser.
- Le Label Duverdier Solutions vous offre des solutions sur-mesure.



FOND DE REGARD HYD DN 1000 STRADIFOND® - DN de PASSAGE 200

Usines*	DN de passage (mm)	Ep. Paroi (mm)	Ht Utile (mm)	Poids moyen (kg)
AF	DN200	100/120	DN+300	1050
DK	DN200	100	DN+300	1000
EB	DN200	75	DN+300	800
BI	DN200	75	DN+300	800
AI	DN200	75	DN+300	800

Reçoit des canalisations (mm)

PVC CR8 PVC CR16	Fonte Intégral®	Biogan®	Grès Normal GN	PRV
Ø 200	Ø 200	Ø 200	Ø 200	Ø 200

* Usines : Usines : AF = Fontenay (45) / DK Kilstett / EB = Châteauneuf-du-Rhône / BI = Arthon / AI = Comines